

T-BB01 取扱説明書

使用方法

本製品は図1～図3の配置図、回路図の様な構成となっています。下記の様な手順で使用します。

- ① 用途に合わせたU1～U4の4個の素子をCN1～CN4の端子台に接続する
(例 歪ゲージの場合、3素子抵抗、1素子歪ゲージ等)
- ② ケーブルをCN5の端子台に接続する (CN5の端子台にはブリッジの構成に必要なポイントをすべて配線しています)

配置図

図1に配置図を示します。



図1 配置図

回路図

図2の構成のブリッジ回路を図3の様な回路で配線しています。

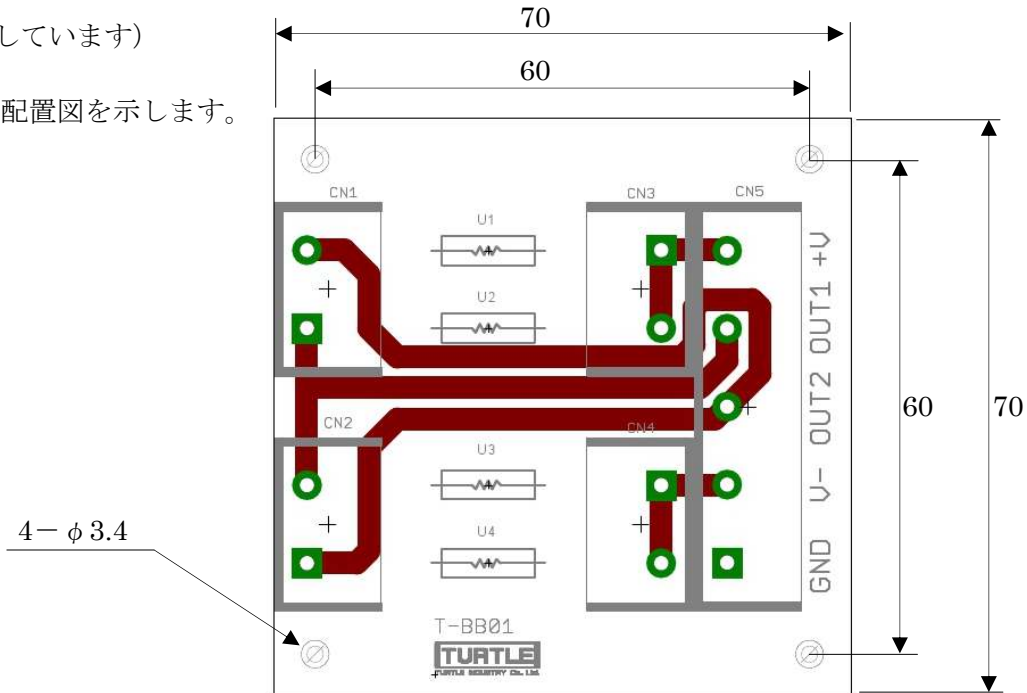

図2 回路構成

図3 回路図

付属品 固定用金属脚 × 4 固定用 M3 ビス × 4

当社では、電子技術、コンピュータを応用した各種システムの開発、設計、製作を受託しています。

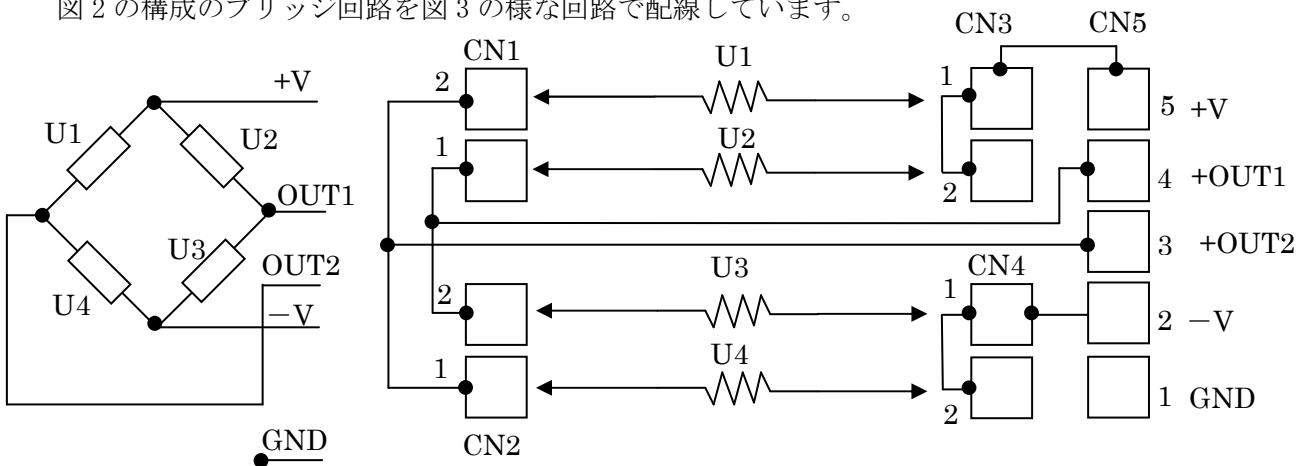

株式会社 タートル工業

本社 〒300-0842 茨城県土浦市西根南一丁目 12 番 4 号

Tel: 029(843)0045 Fax: 029(843)2024

URL: <http://www.turtle-ind.co.jp>

E-mail: info@turtle-ind.co.jp

H270825